



ĐẦU KÉO DONGFENG

X7 NHẬP KHẨU

Xe đầu kéo Dongfeng X7 thế hệ mới được nhập khẩu nguyên chiếc. Với động cơ Yuchai có mô men xoắn cao nhất đi cùng hộp số FAST 16 cấp giúp xe vận hành êm ái, mạnh mẽ và tiết kiệm nhiên liệu. Mẫu cabin thời thượng, sang trọng, tích hợp những tính năng hiện đại nhất.

★ ĐỘNG CƠ ★

MẠNH MẼ

Đầu kéo Dongfeng X7 sở hữu mô men xoắn lên đến 2200 Nm ở vòng tua máy 900 đến 1400 vòng/phút. Xe sử dụng hộp số FAST 16 cấp công nghệ Mỹ cho công suất 420 mã lực. Mức tiêu hao nhiên liệu 28-30 lít /100 km.

★ TÍNH NĂNG ★

HIỆN ĐẠI

Công nghệ Road trip giúp kiểm soát hành trình sử dụng xe của tài xế bao gồm giờ đi, giờ nghỉ, theo dõi được mức tiêu hao nhiên liệu và chi phí vận hành xe.

★ THƯƠNG HIỆU ★

HÀNG ĐẦU

Sau hơn 50 năm phát triển, Dongfeng Motor đã trở thành công ty dẫn đầu về R&D, sản xuất và tiếp thị công nghiệp. Đồng thời, thương hiệu Dongfeng cũng là một cái tên với độ nhận diện thương hiệu nổi tiếng dẫn đầu ở thị trường trong nước và các thị trường quốc tế.

(Tổng doanh số mỗi năm sản xuất trên 4 triệu xe)

63 CỨU HỘ MIỄN PHÍ **24**
TỈNH THÀNH **7**

THỜI GIAN BẢO HÀNH

36 THÁNG **200.000** KM
HOẶC



THUÊ XE ĐẦU KÉO VỚI GIÁ CHỈ

0 ĐỒNG



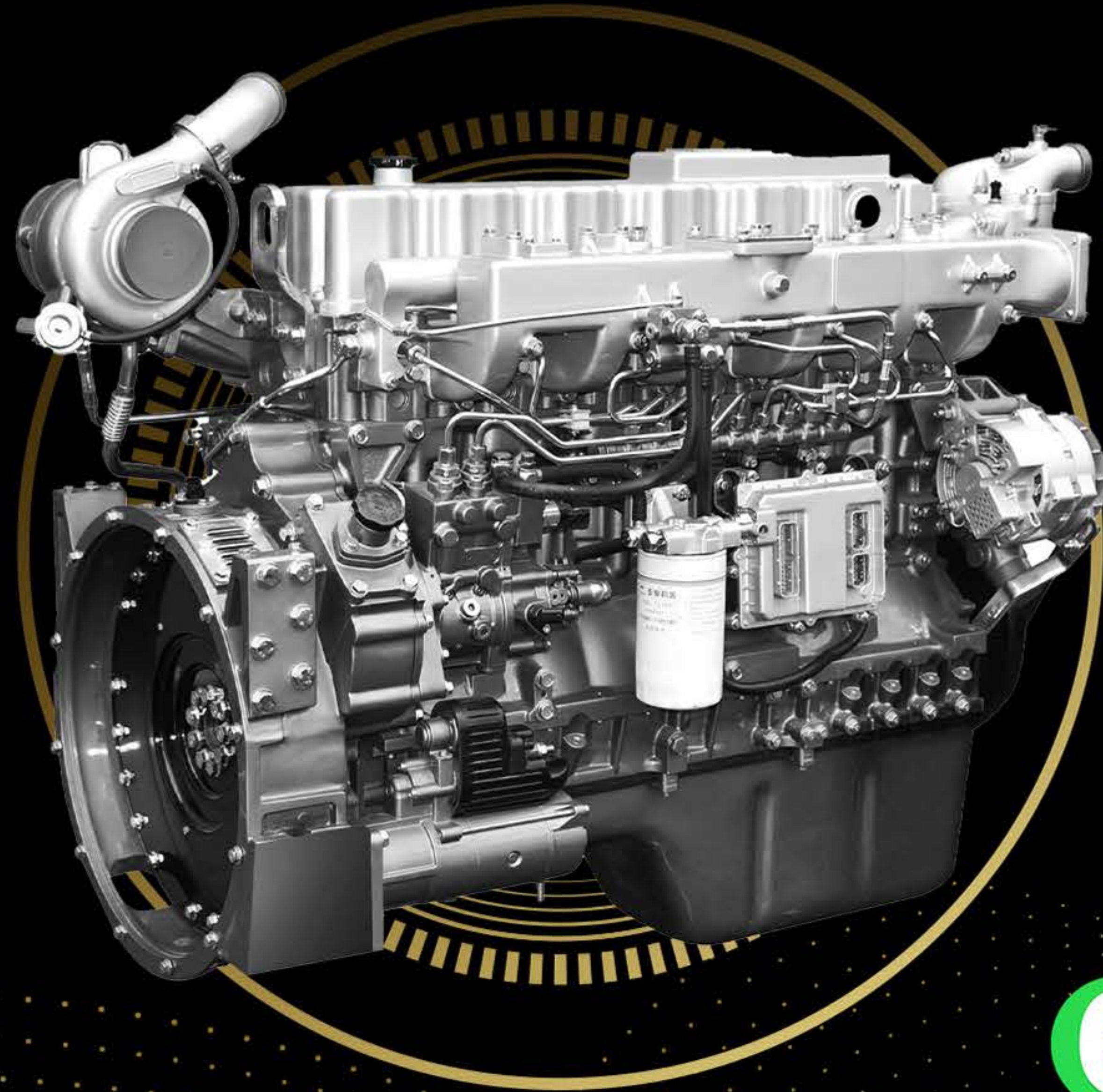

ĐỘNG CƠ

Trái tim của xe đầu kéo Dongfeng X7 là khối động cơ YuChai YC6MK385/420-50 kết hợp giữa hệ thống Common rail, tăng áp, làm mát giúp tối ưu hóa mức tiêu hao nhiên liệu. Động cơ phổ thông dễ dàng sửa chữa.



HỘP SỐ

Hộp số cao cấp 16 cấp có số lữ giúp xe vô số êm ái, nhanh chóng, sức kéo và sinh công mạnh mẽ giúp phù hợp với mọi địa hình nên rất tiết kiệm nhiên liệu.

LỢI ÍCH CỦA SỐ LỮ

Trong 1 số điều kiện, ở 1 cấp số bất kỳ, động cơ dư công suất, nhưng khi lên thêm số xe lại thiếu sức kéo, thao tác vào số LỮ sẽ giúp xe đảm bảo được sức kéo tối ưu khả năng tiết kiệm nhiên liệu. Ví dụ : 1 => 1.5; 2 => 2.5...

HỆ THỐNG TREO CABIN

GIẢM CHẤN THỦY LỰC



Hệ thống treo cabin sử dụng bầu hơi, giảm chấn thủy lực, vận hành êm ái, thoải mái.

SỬ DỤNG SỐ CAO

Tiết kiệm nhiên liệu nhưng sinh công không đủ khiến xe tuột dốc.



SỬ DỤNG SỐ LỮ

Sinh công vừa đủ, tiết kiệm nhiên liệu tối đa.



SỬ DỤNG SỐ THẤP

Sinh công mạnh nhưng tiêu hao rất nhiều nhiên liệu.



HỆ THỐNG TRUYỀN ĐỘNG

HIỆU SUẤT CAO

Tổn hao truyền động thấp nên tiết kiệm nhiên liệu hơn các sản phẩm cùng phân khúc 6-8%.

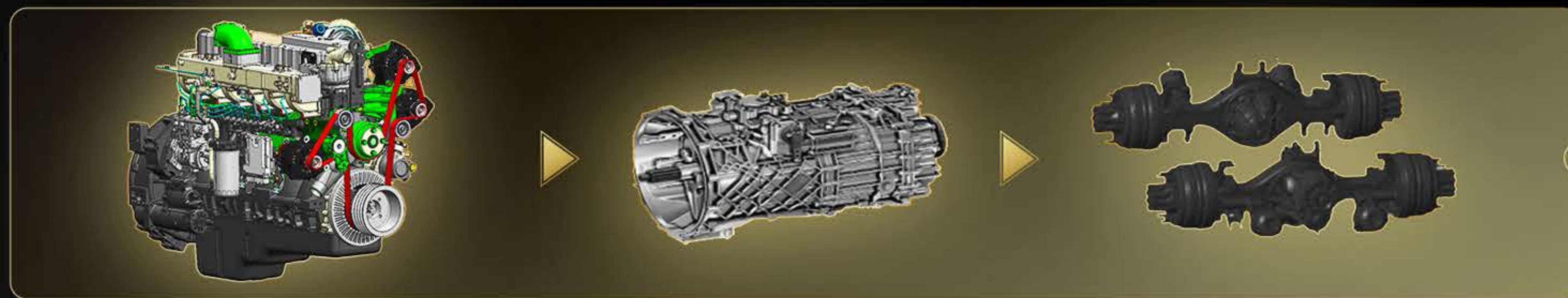

PHỐI BỘ KIM CƯƠNG

Kết hợp chính xác các chuỗi điện theo từng bối cảnh, công nghệ hiệu chuẩn tiết kiệm nhiên liệu tối ưu, động cơ hiệu suất nhiệt cao, tổn thất truyền tải thấp.



MÂM XOAY

Mâm xoay JOST được sản xuất bởi Đức.



CẦU CHỦ ĐỘNG

Vỏ cầu kết cấu chắc chắn, chất lượng ổn định, khả năng chịu tải cao.

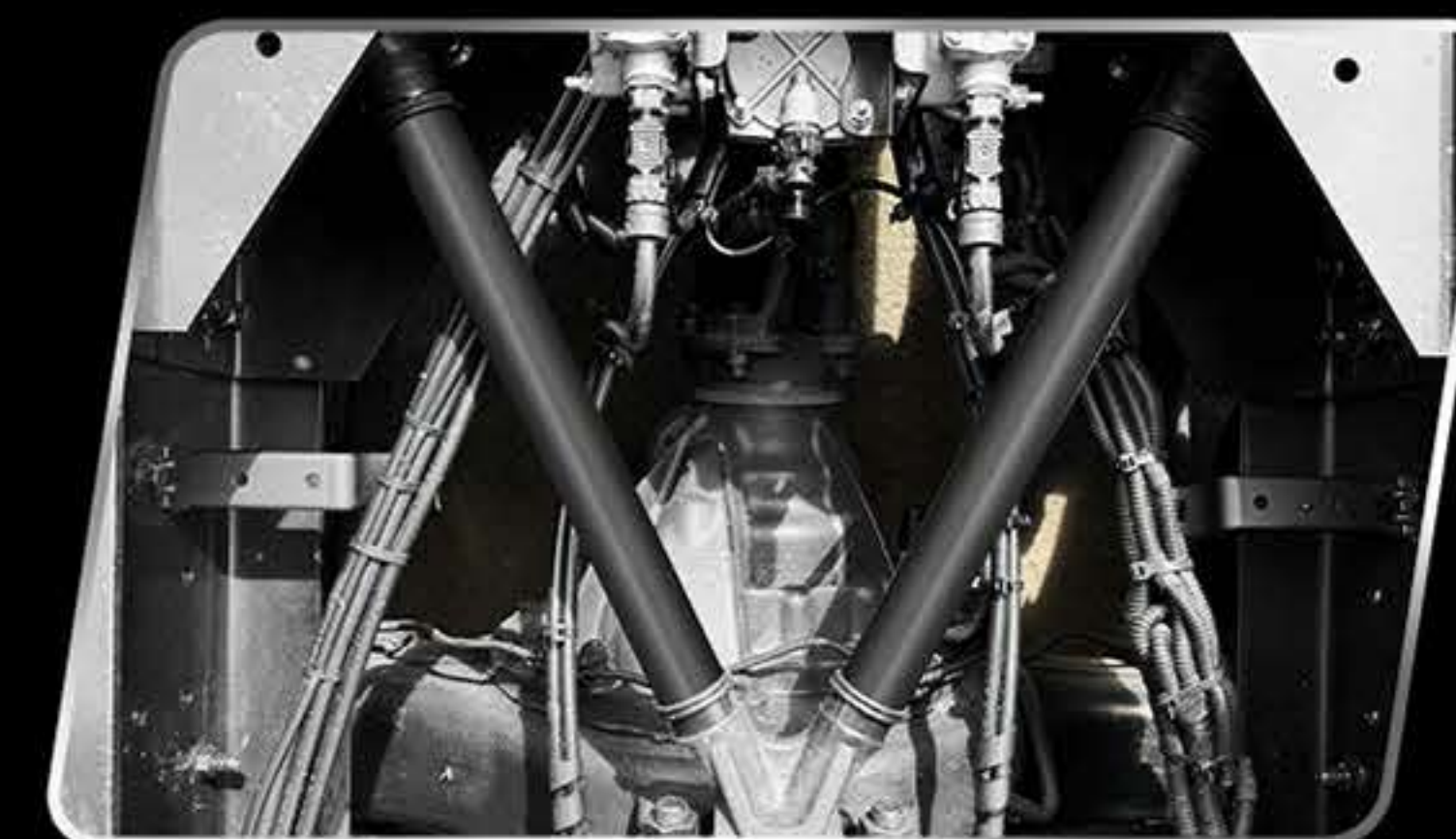

CHASSIS

Chassis công nghệ đúc ADI, Thanh giằng chữ V kiểu mới.



BỘ KHÓA VI SAI

Được điều khiển bằng điện giúp xe vận hành tốt trên mọi địa hình phức tạp, khả năng vượt dốc, vượt lầy tốt.

CABIN THẾ HỆ MỚI

Thiết kế hoàn hảo giúp tối ưu khí động học, giảm lực cản gió của thân xe, cải thiện tối đa mức tiêu hao nhiên liệu.

Sản xuất hoàn toàn tự động trên dây chuyền công nghệ hiện đại, tiên tiến nhất, mang lại độ chính xác cũng như tính thẩm mỹ cao nhất.



Cabin được hàn trên dây chuyền robot hàn tự động.



Cabin được sơn nhúng tĩnh điện (ED) đồng đều màu sắc trên mọi bề mặt, tăng khả năng chống trầy xước, chống gỉ sét.

CÁCH ÂM ƯU VIỆT

KHÔNG TẢI



VẬN TỐC CAO



Trong cùng điều kiện môi trường **Dongfeng X7** thể hiện sự chống ồn vượt trội.

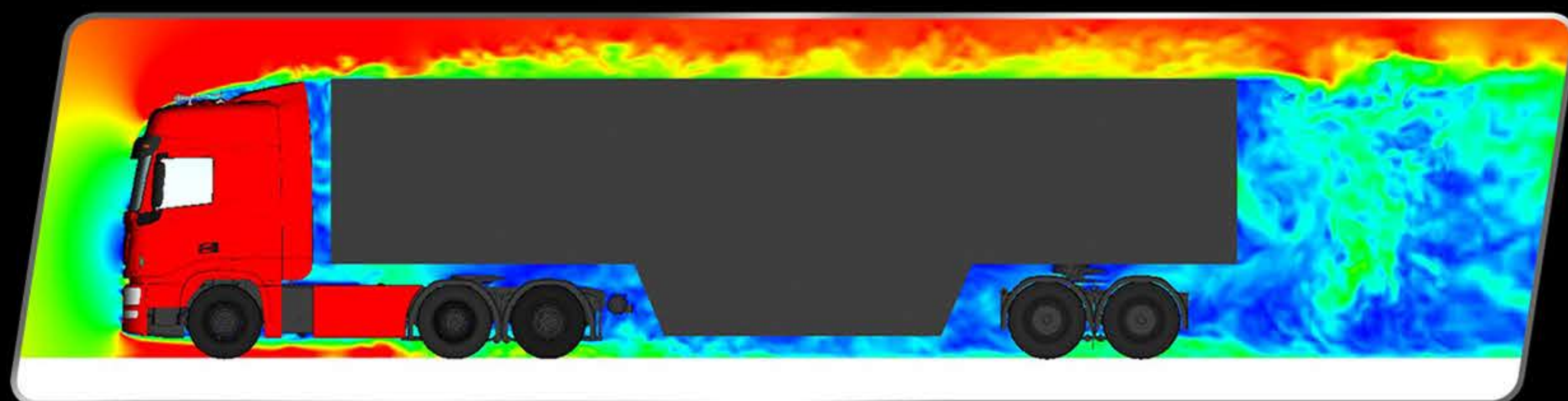

Cửa sổ trời điều khiển bằng điện, giúp điều hòa không khí, đối lưu bên trong một cách hiệu quả.

TỰ TRỌNG TỐI ƯU HÓA TỐI ĐA

Ứng dụng công nghệ mới, vật liệu mới có cường độ cao, kết cấu được tối ưu hóa một cách khoa học làm giảm tự trọng hơn 600Kg, đồng nghĩa với việc tăng khối lượng hàng hóa, tăng thu nhập 150 triệu/năm.

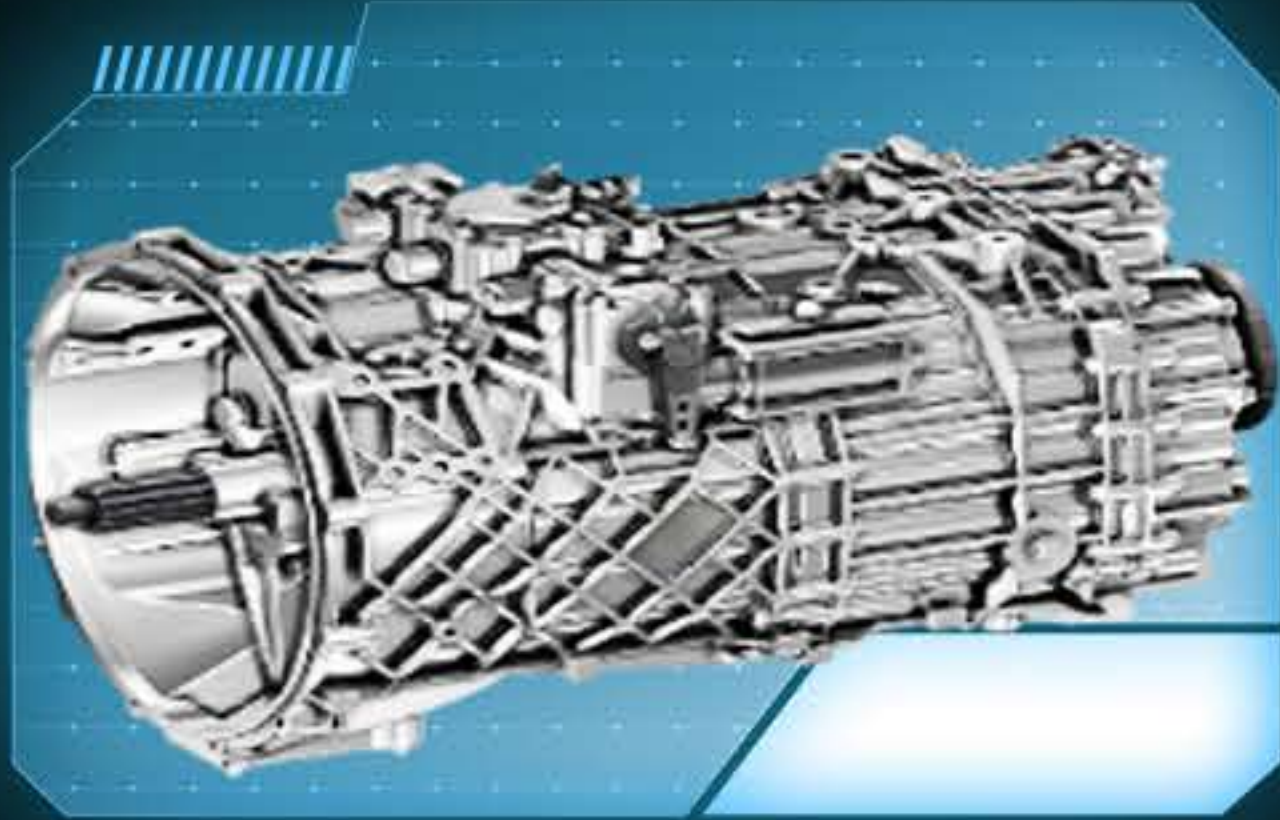

Hộp số hợp kim nhôm



Hệ thống treo cân bằng



Cầu dẫn động thiết kế cường độ cao



Khung bảo vệ nhẹ



**Khối lượng bản thân giảm hơn 600Kg
<=> tăng thu nhập 150 triệu/năm**

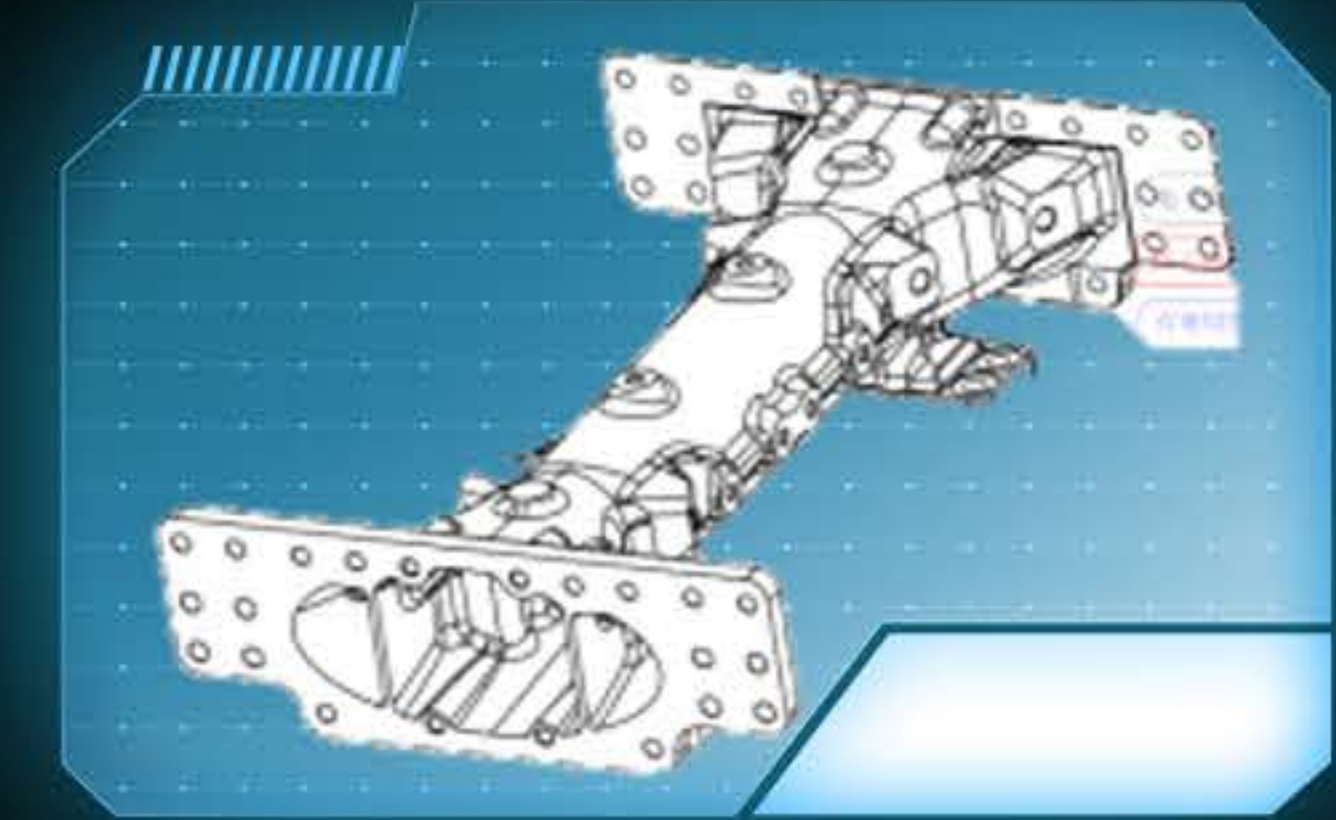

Khung nhẹ hơn



Mâm kéo nhẹ hơn



Phanh trọng lượng nhẹ



Bánh xe nhẹ hơn

NỘI THẤT

HIỆN ĐẠI, SANG TRỌNG, ĐẦY ĐỦ TIỆN NGHI

BUỒNG LÁI

Lấy người dùng làm trung tâm, các chức năng được bố trí xung quanh giúp dễ dàng thao tác và điều khiển xe. Trang bị đầy đủ các tính năng, tiện ích hiện đại nhất cho cảm giác thoải mái như đang ở nhà.

Trang bị bàn ăn và rèm cửa.

GHẾ TÀI XẾ TREO KHÍ NÉN

Êm ái, tăng sự thoải mái cho những chặng đường dài.

- Điều chỉnh góc độ ghế
- Điều chỉnh làm mát/sưởi ấm ghế
- Điều chỉnh tựa lưng
- Điều chỉnh độ cao của ghế
- Điều chỉnh góc nghiêng của ghế
- Điều chỉnh cường độ giảm xóc
- Công tắc xả khí nhanh

VÔ LĂNG

Tích hợp nhiều nút điều khiển, vô cùng tiện lợi khi vận hành.

- Cruise control
- +/- Tăng/giảm âm lượng
- ^/v Chuyển tới lùi bài hát/video
- Nghe cuộc gọi đến

BẢNG ĐIỀU KHIỂN SƯƠNG

Trang bị những tính năng hiện đại nhất như:

- Kiểm soát hành trình/Road trip
- Màn hình giải trí 10.1 inch tích hợp camera 360°
- Màn hình LCD kép hiển thị đầy đủ thông tin
- Hệ thống điều khiển bằng giọng nói
Hỗ trợ hơn một nghìn câu lệnh điều khiển thông minh bằng giọng nói thường dùng, như điều hòa không khí, âm lượng, điều khiển điện thoại...

GIƯỜNG 2 TẦNG

Trang bị không gian rộng lớn đáp ứng hoàn hảo mọi nhu cầu sử dụng.

HỘCHỮA ĐỒ

Vô số hộc chứa đồ bố trí khắp khoang lái, thuận tiện cho việc để đồ.

NGOẠI THẤT

ĐỘC ĐÁO & TINH TẾ

Ngoại thất thiết kế độc đáo tinh tế hướng tới trải nghiệm người dùng



MẶT GA-LĂNG

Các lỗ hút gió của mặt nạ được thiết kế hoa văn sao biển độc đáo, diện tích và số lượng lỗ thoát khí đã được tính toán kỹ lưỡng để tăng khả năng tản nhiệt thêm 2%.

HỆ THỐNG PHANH

CÔNG NGHỆ TIÊN TIẾN

(AEB) HỆ THỐNG PHANH TỰ ĐỘNG KHẨN CẤP

Với thuật toán phân bổ lực phanh tự động thông minh, kết hợp phanh chính với phanh động cơ tăng độ an toàn lên gấp 3 lần. Tự động giữ khoảng cách với xe trước, hạn chế quá nhiệt khi đổ đèo hay xuống dốc, gia tăng tuổi thọ má phanh lên thêm 6%.

(ABS) HỆ THỐNG CHỐNG BÓ CỨNG PHANH

Giúp người lái dễ dàng kiểm soát hướng lái và đảm bảo thân xe luôn ở trong tình trạng ổn định.

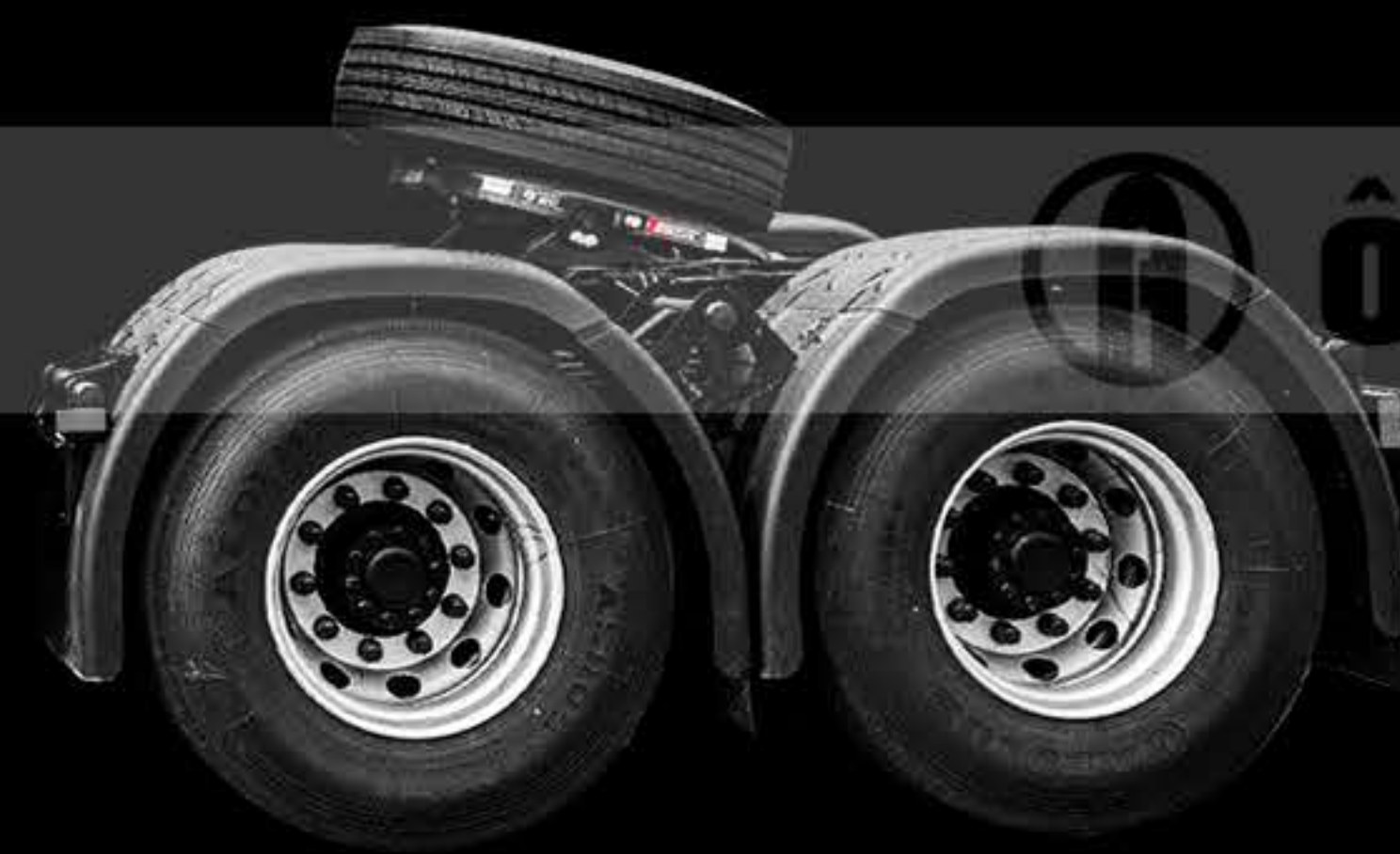

LỚP XE

Lớp bố kẽm, ổn định, khả năng chịu lực cao, độ cản lăn thấp.



GƯƠNG CHIẾU HẬU

Gương chiếu hậu chỉnh điện, kèm sấy gương.



BÊ BƯỚC

Bàn đạp nhôm đúc rỗng dày 35mm chống trượt.

ĐÈN LED

Cụm đèn pha LED thiết kế giác cắt kim cương pha lê "Hình cánh chim bay", có thể bao quát chiếu sáng phía trước phạm vi 100m-350m một cách hiệu quả.

CẢM BIẾN VA CHẠM

Cảnh báo trước khả năng xảy ra va chạm với xe phía trước.

DANH MỤC	ĐƠN VỊ	DONGFENG X7 420	DONGFENG X7 385
KÍCH THƯỚC			
Kích thước tổng thể (DxRxC)	mm	7.010 x 2.500 x 3.950	
Vệt bánh trước/sau	mm	2030/1860	
Chiều dài cơ sở	mm	3.350+1.350	
Khoảng sáng gầm xe	mm	280	
KHỐI LƯỢNG			
Khối lượng bản thân	Kg	8.900	
Khối lượng chở cho phép	Kg	15.970	
Khối lượng toàn bộ	Kg	25.000	
Khối lượng kéo theo	Kg	39.970	
Số chỗ ngồi	Chỗ	2	
Số giường trong Cabin	Chỗ	2	
ĐỘNG CƠ			
Tên động cơ		YuChai YC6MK420-50	YuChai YC6MK385-50
Loại động cơ		Diesel 4 kỳ, 6 xi-lanh thẳng hàng, turbo tăng áp, làm mát bằng nước làm mát khí nạp	
Dung tích xi lanh	cc	10.338	
Đường kính & hành trình piston	mm		
Công suất cực đại/tốc độ quay	Kw (Vòng/phút)	309/1900	285/1900
Momen xoắn/tốc độ quay	Nm (Vòng/phút)	2200/900-1400	2000/1100-1500
Định mức nhiên liệu	L/100Km	28-30	
TRUYỀN ĐỘNG			
Ly hợp		Đĩa ma sát khô 430mm, có trợ lực khí nén	
Hộp số		FAST – 16 Cấp	FAST – 12 Cấp
Tỷ lệ truyền cầu		4.1	
HỆ THỐNG LÁI			
Trục vít ê-cu-bi, trợ lực thủy lực			
HỆ THỐNG PHANH			
Dẫn động khí nén, đường hơi kép			
HỆ THỐNG TREO			
Trước		9 lá nhíp, giảm chấn thủy lực	
Sau		10 lá nhíp, giảm chấn chữ V	
LỚP XE			
Trước/sau		12RR22.5-18PR AEOLUS	
ĐẶC TÍNH			
Khả năng leo dốc	%	30	
Bán kính quay đầu	m	9	
Tốc độ tối đa	Km/h	110	
Mâm kéo		JOST 50, có khóa hãm	
Dung tích thùng nhiên liệu	Lít	600	
TIỆN NGHI VÀ AN TOÀN			
Road trip (theo dõi vận hành, tiêu hao nhiên liệu, giám sát hành trình...)			
Ghế tài xế treo khí nén			
Điều hòa làm lạnh/sưởi tự động như trên xe con			
Màn hình giải trí Android tích hợp điều khiển trên vô lăng			
Camera quan sát đa góc 360			
Cabin nóc cao 2 giường			
Gương chiếu hậu chỉnh điện, kèm sấy gương			
Cảm biến cảnh báo tiền va chạm, Phanh ABS, Phanh AEB			

*Hình ảnh có thể khác thực tế, thông số kỹ thuật có thể thay đổi mà không báo trước



CÔNG TY CỔ PHẦN THƯƠNG MẠI DỊCH VỤ AN SƯƠNG

Showroom HCM: 2450 Quốc Lộ 1A,
P.Trung Mỹ Tây, Q.12, Tp.Hồ Chí Minh
Website: www.otoansuong.vn
Hotline: 1800 2017

Showroom Tây Ninh: Km 29 Quốc Lộ 22B,
Long Thành Trung, TX. Hòa Thành, Tây Ninh
Website: www.xetaioto.vn
Hotline: 0934 567 403

Showroom Long An: Quốc Lộ 1A,
Thạnh Đức, Bến Lức, Long An
Website: www.otoansuong.com.vn
Hotline: 0932 071 797

